

Scambiatori acqua-aria

CAPACITÀ DI RAFFREDDAMENTO 10000 W

**STRUTTURA**

In lamiera verniciata a forno con polveri poliesteri.

VENTILATORE ASSIALE

Ventilatore assiale in alluminio.

CIRCUITO IDRAULICO

Circuito idraulico composto interamente da materiale non ferroso a contatto con il liquido per evitare contaminazione del liquido. Elettropompa in acciaio INOX con prevalenza utile superiore ai 3,5 bar con protezione termica. Serbatoio di accumulo, completo di riempimento.

BATTERIA DI RAFFREDDAMENTO

Scambiatore di calore a microcanale.

CONTROLLO E GESTIONE

Cavo elettrico lungo 1,5 mt per alimentazione.

VERNICIATURA

Colore standard RAL 7035 bucciato.

OPZIONI PRINCIPALI

LE - Indicatore di livello elettrico

FP - Filtro aria poliuretano

TR - Termostato digitale di regolazione, visualizzazione temperatura completo di sonda NTC

RU - Ruote girevoli

AV - Supporti antivibranti

Altri su richiesta cliente

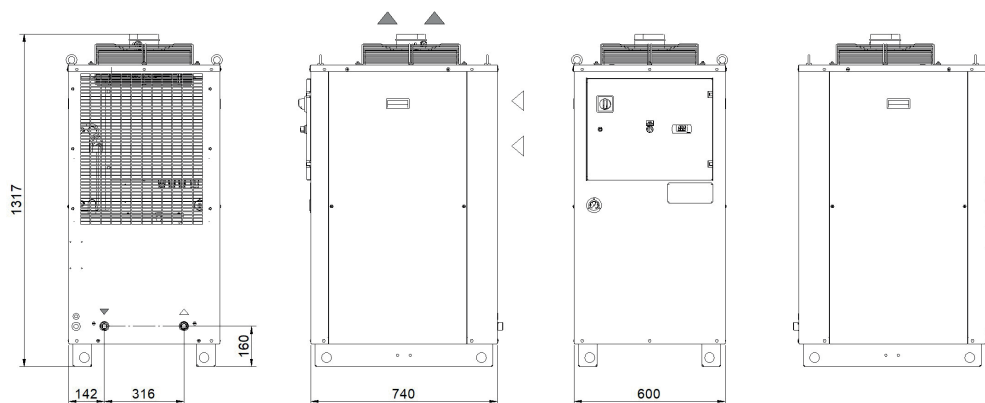
DIMENSIONI

Modello		SAWA0
Potenza di Raffreddamento Nominale*	W	10000
Massima temperat. ambiente di utilizzo	°C	50
Tipo di fluido		Acqua
Alimentazione Elettrica		
Tensione di alimentazione	V ph Hz	230V (+/-10%) 1ph 50Hz
Ventilatore Assiale		
Tipo di ventilatore		Assiale
Quantità	nr	1
Portata aria	m³/h	2500/2850
Pompa Standard		
Tipo di pompa		Periferica
Quantità	nr	1
Portata fluido nominale/max	l/min	32/80
Prevalenza nominale disponibile	bar	3,5
Potenza assorbita massima	kW	1,5
Corrente assorbita massima	A	6,5
Capacità serbatoio di accumulo		
Capacità serbatoio di accumulo	l	50
Conessioni idrauliche IN/OUT	inch	3/4"
Peso netto (indicativo)***	kg	90
Larghezza - Profondità - Altezza	mm	600 - 740 - 1317
Livello di pressione sonora**	dB(A)	38
Protezione IP	IP	44
<p>* Dati relativi ad un funzionamento alle seguenti condizioni: temper. uscita 50°C, acqua, temperatura ambiente 35°C.</p> <p>** Livello di pressione sonora, misurata in campo libero emisferico ad una distanza di 1 m dalla macchina ed 1,5 metri di altezza dal terreno, secondo UNI ISO 3746.</p> <p>*** Pesi con vasca di accumulo vuota senza imballo.</p> <p>I dati elettrici sono riferiti ad un cos φ = 0,8.</p>		

Fattori di correzione per il calcolo della potenza di raffreddamento												
T acqua - T ambiente ΔT	Fw	°C		5	10	15	20	25	30	35	40	
		factor		0,38	0,67	1,00	1,30	1,67	1,91	2,32	2,55	
Percentuale di glicole in peso	Fg	%		0	10	15	20	25	30	35	40	
		factor		1,00	0,97	0,96	0,95	0,94	0,93	0,91	0,90	
Potenza di raffreddamento = Potenza di Raffreddamento Nominale x Fo x Fa x Ft												