

Condizionatori per montaggio a porta o parete

POTENZA FRIGORIFERA 380 W

DIMENSIONI

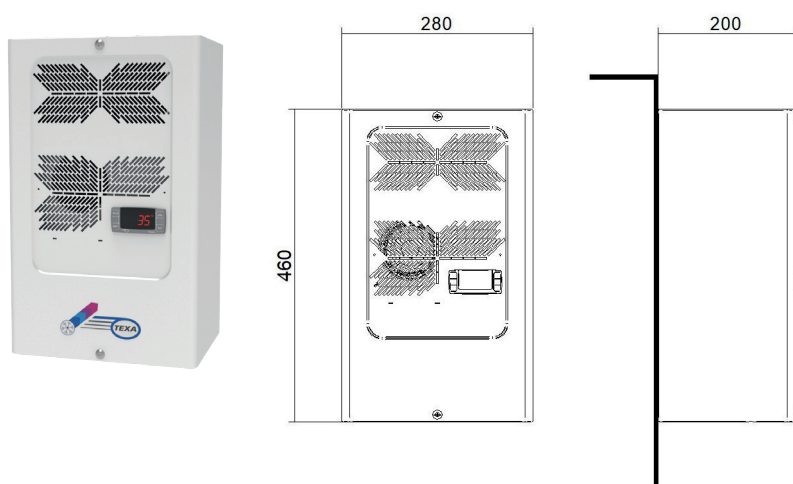

PRESTAZIONI

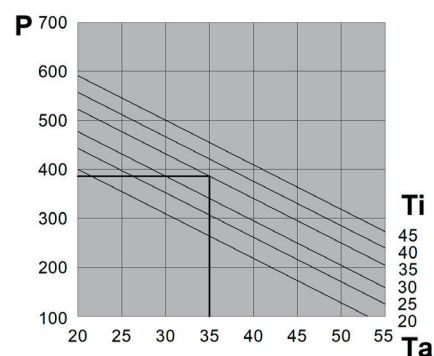

- P = Potenza frigorifera (W)
- Ta = Temperatura ambiente (°C)
- Ti = Temperatura interna armadio (°C)

Caratteristiche	U.M.	NXT04B0T1C00000	NXT04K0T1C00000	NXT04B0T1U00000	NXT04C0T1U00000
Potenza frigorifera EN14511 - A35A35	W	380	380	380	380
Potenza frigorifera EN14511 - A35A50	W	240	240	240	240
Alimentazione	V ~ Hz	230 - 1 - 50/60	400/460 - 2 - 50/60	230 - 1 - 50/60	115 - 1 - 60
Larghezza - Altezza - Profondità	mm	280 - 460 - 200	280 - 460 - 200+55*	280 - 460 - 200	280 - 460 - 200
Corrente max	A	1,5	0,9	1,5	3,4
Corrente di spunto	A	8,6	5	8,6	22,6
Fusibile T	A	4	2	4	6
Potenza elettrica assorbita EN14511 - A35A35	W	240	240	240	240
Potenza elettrica assorbita EN14511 - A35A50	W	277	277	277	277
Connessione elettrica	-	Spina 4 poli	Spina 4 poli	Spina 4 poli	Spina 4 poli
Portata ventilatore aria armadio	m ³ /h	165	165	165	165
Campo temperatura interna	°C	20-45	20-45	20-45	20-45
Regolazione temperatura	-	Termostato elettronico TX050 settato in fabbrica a 35°C			
Campo temperatura esterna	°C	20-55	20-55	20-55	20-55
Grado di protezione lato armadio	-	IP55	IP55	NEMA TYPE 12	NEMA TYPE 12
Livello rumore	dB (A)	60	60	60	60
Peso	kg	17	20	17	17
Conformità	-	CE UK CA	CE UK CA	CE UK CA	CE UK CA

* per ingombro esterno autotrasformatore
versione per montaggio a semi incasso pag 35